

자기장 저항

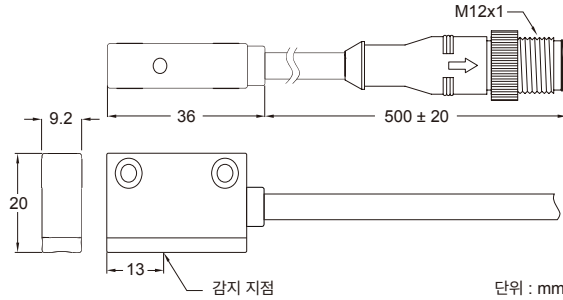

- 정밀한 위치지정이 가능한 듀얼 컬러 LED

외형치수도



SW OUT

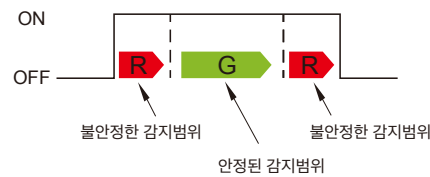

QD 핀 배치도

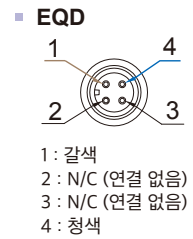

사양

형식번호	KT-1000D
연결회로도	
특징	
배선 방법	2-wire type
전환(Switching)논리	Solid State Output, Normally Open
센서 타입	-
작동 전압	10 ~ 28 V DC
스위칭 전류	5 ~ 50 mA max.
접점 용량 *1	1.5 W max.
소비 전류	-
전압 강하	5 V max.
누설 전류	1 mA max.
계기 장치	적색LED : 불안정한 감지범위, 녹색 LED : 안정된 감지범위
케이בל	ø 5.4, 2C, PVC
동작 시간	50 ms max.
자기장 저항 *2	16000 A
마그네틱 요구사항 *3	85 가우스
온도범위	-10 ~ 60 °C
영향 *4	30 G
진동 *5	9 G
인클로저 분류	IEC 60529 IP67
보호 회로 *6	3, 4

*1: 경고: 정격 (와트 = 전압 × 암페어)을 초과하여 사용하면 센서에 영구적인 손상이 발생할 수 있습니다.
 *2: 용접전류가 16000A 미만인 경우 KT-1000D와 용접건(용접 도체 또는 케이בל) 간의 작동거리는 0mm가 될 수 있습니다.
 3: 측정기준: ø15.5 × ø8 × 5t (이방성고무자석) 4: 사인 파 / X, Y, Z의 3 방향 / 각방향 3회 / 매회 11ms
 *5: 이중 진폭 1.5 mm / 10Hz ~ 55 Hz ~ 10 Hz (스윙 1 분) / X, Y, Z의 3 방향 / 매회 1 시간
 *6: 1 = 없음 / 2 = 단락 / 3 = 전원역전극성 / 4 = 서지억제

설치 적용

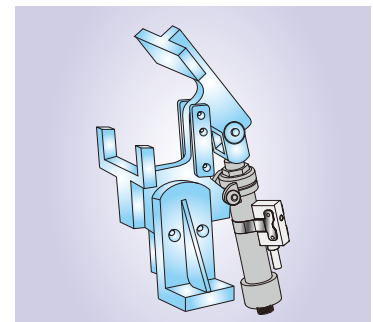

■ KT-1000D는 피스톤의 위치를 감지하며 특히 클램프 실린더에 적합함.

주문정보

KT - 1000D -

케이블 길이 /컨넥터

빈칸 : 3m 케이블
 QD : M12 4Pin 수커넥터

BP 클램프

클램프는 라운드 실린더용으로 KT-1000D 설치를 위해 설계되었습니다.

설치 방법

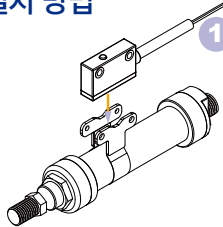

1 단계
밴드를 실린더에 감싸고 센서를 위치시킨다.

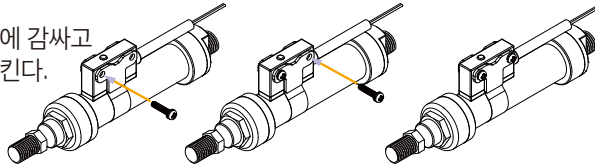

2 단계
클램프에 나사를 삽입하고 감지 위치에 센서를 맞추어 조인다.

B P - 4 0 4 5

실린더 I.D.

- 40 : Ø40 라운드 실린더
- 50 : Ø50 라운드 실린더
- 63 : Ø63 라운드 실린더

실린더 O.D.

- 45 : Ø45 라운드 실린더
- 47 : Ø47 라운드 실린더
- ...
- 72 : Ø72 라운드 실린더

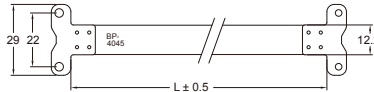

실린더 표

MODEL	"L"	I.D.	O.D.
BP-4045	154	Ø40	Ø45
BP-4047	161	Ø40	Ø47
BP-5055	188	Ø50	Ø55
BP-5058	197	Ø50	Ø58
BP-6368	228	Ø63	Ø68
BP-6372	240	Ø63	Ø72

단위 : mm

PMB 브라켓

브라켓은 라운드 실린더용으로 KT-1000D 설치를 위해 설계되었습니다.

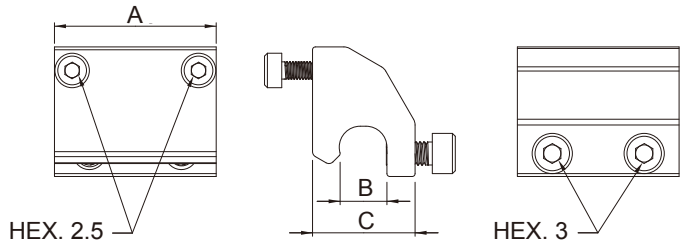
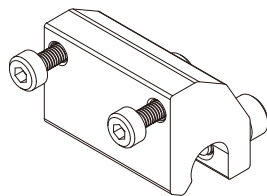
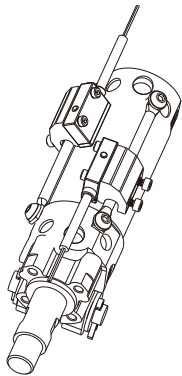

MODEL	DIM.	A	B	C
PMB-040		28.15	8.15	17.85

단위 : mm

적용 환경

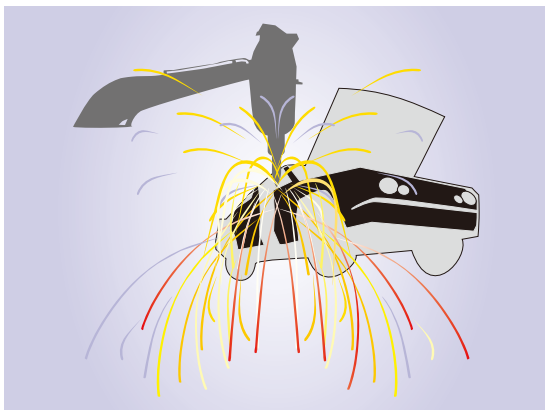

- KT-1000D는 자동차 제조장소 또는 용접기 근처의 강한 자기장 환경에 적용될 수 있습니다.
- KT-1000D가 AC자기장(50Hz 또는 60Hz)을 감지하면 출력상태를 유지하고 영향을 받지 않습니다.

용접 전용 센서

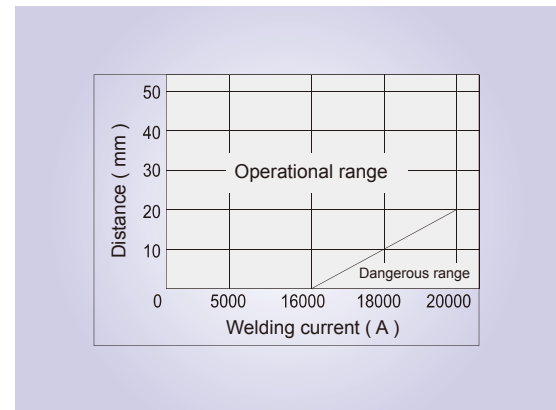

- 용접전류가 16000A 미만일 때 KT-1000D와 용접건(용접 도체 또는 케이블) 사이의 작동거리는 0mm가 될 수 있습니다.

- KT
- KT-05~
- KT-11~
- KT-20~
- KT-31~
- KT-40~
- KT-50~
- KT-65~
- KT-71~
- KT-1000~
- BRACKET
- CLAMP
- KP75
- MPS-37
- MPS-38
- MPS-51E

자기장 저항

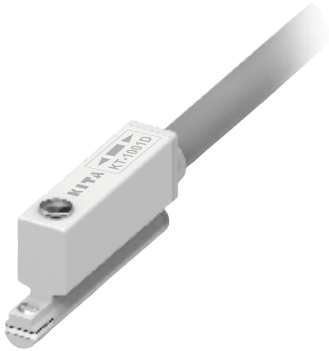

- 더 정밀한 위치지정이 가능한 듀얼 컬러 LED

외형치수도

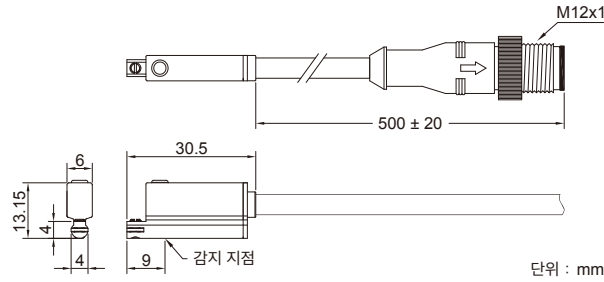

SW OUT

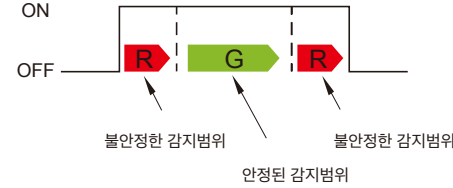

QD 핀 배치도

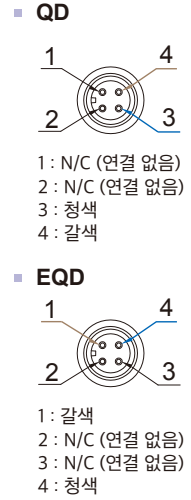

사양

형식번호	KT-1001D
연결회로도	
특징	
배선 방법	2-wire type
전환(Switching)논리	Solid State Output, Normally Open
센서 타입	-
작동 전압	10 ~ 28 V DC
스위칭 전류	5 ~ 50 mA max.
접점 용량 *1	1.5 W max
소비 전류	-
전압 강하	5V max.
누설 전류	1mA max.
계기 장치	적색LED : 불안정한 감지범위, 녹색 LED : 안정된 감지범위
케이블	ø 4.8, 2C, PVC
동작 시간	50 ms max.
자기장 저항 *2	16000 A
마그네틱 요구사항 *3	85 가우스
온도범위	-10 ~ 60 °C
영향 *4	50 G
진동 *5	9 G
인클로저 분류	IEC 60529 IP67
보호 회로 *6	3, 4

* 1: 경고: 정격 (와트 = 전압 × 암페어)을 초과하여 사용하면 센서에 영구적인 손상이 발생할 수 있습니다. * 2: 용접전류가 16000A 미만인 경우 KT-1000D와 용접건(용접 도체 또는 케이블) 간의 작동 거리는 0mm가 될 수 있습니다. * 3: 축정기준: ø15.5 × ø8 × 5t (이방성고무자석) * 4: 사인 파 / X, Y, Z의 3 방향 / 각방향 3회 / 매회 11ms * 5: 이중 진폭 1.5 mm / 10Hz ~ 55 Hz ~ 10 Hz (스윙 1 분) / X, Y, Z의 3 방향 / 매회 1 시간 * 6: 1 = 없음 / 2 = 단락 / 3 = 전원역전극성 / 4 = 서지억제

주문정보

KT-1001D -

케이블 길이 / 커넥터

빈칸 : 3m 케이블
QD : M12 4Pin 수커넥터

홈 치수

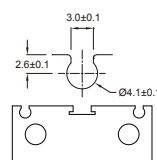

단위 : mm